

NAME	DIABOLO XL Suspension		
REFERENCE	277116	DIABOLO XL SUSP Touch/DALI DIMMABLE 2700K	TEXTURED BLACK
	277126	DIABOLO XL SUSP Touch/DALI DIMMABLE 3000K	TEXTURED BLACK
	277136	DIABOLO XL SUSP Touch/DALI DIMMABLE 4000K	TEXTURED BLACK
	277137	DIABOLO XL SUSP Touch/DALI DIMMABLE 2700K	TEXTURED WHITE
	277147	DIABOLO XL SUSP Touch/DALI DIMMABLE 3000K	TEXTURED WHITE
	277157	DIABOLO XL SUSP Touch/DALI DIMMABLE 4000K	TEXTURED WHITE
SPECIFICATIONS	Lamp type	Prevalent ledstrip	
	Symbol		
	CCT	2700K - 3000K - 4000K	
	Luminous flux	13000lm	
	Power	70,8W	
	Voltage	230V AC 50-60Hz	
	CRI	80	
	SDCM	2,5	
	Orientability	N/A	
	Gear	converter incorporated	
	Dimmability	TOUCH/DALI dimmable	
	Safe distance to object	0,1m	
	Class / IP	IP20	
Application	interior - ceiling susp.mounted		
Weight	18 kg		

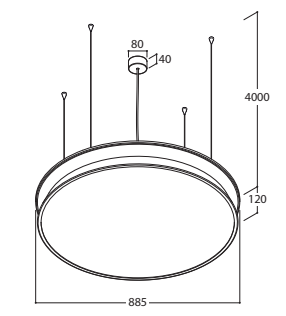

INSTALLATION

1 MAKE DRILL PATTERN TO CEILING for 4 ADJUSTERS (A,B,C,D)

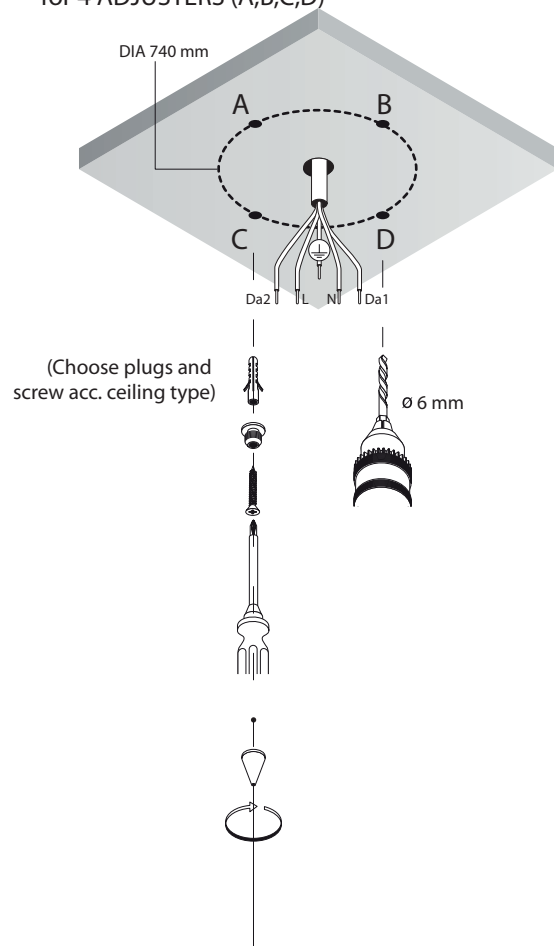

2 MAKE DRILL PATTERN TO CEILING for CEILING BRACKET

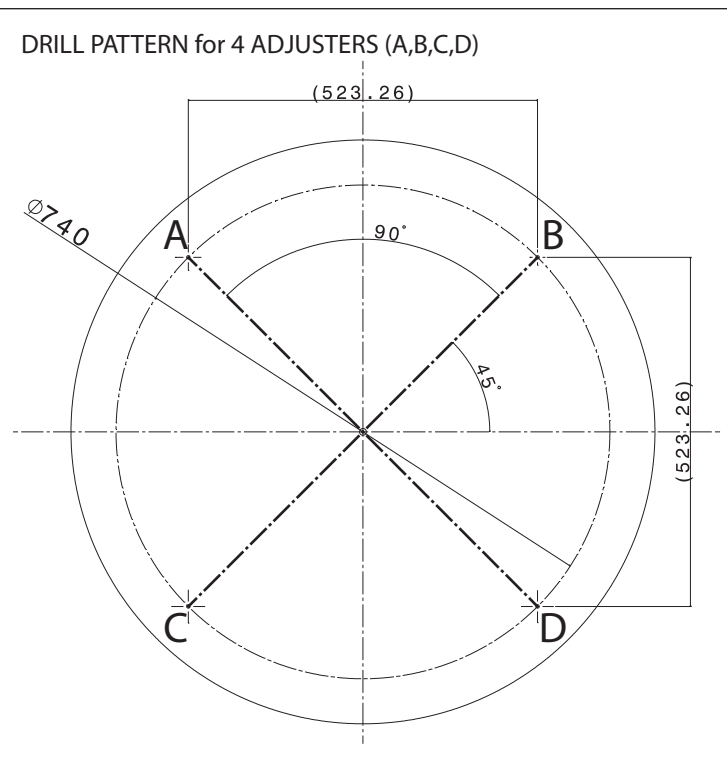
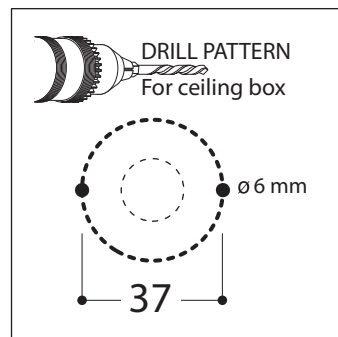
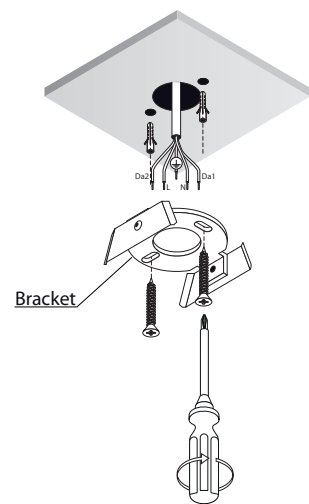

3 ADJUST SUPPLY CABLE LENGTH IF NECESSARY AND MAKE PRIMARY CONNECTION (230V)

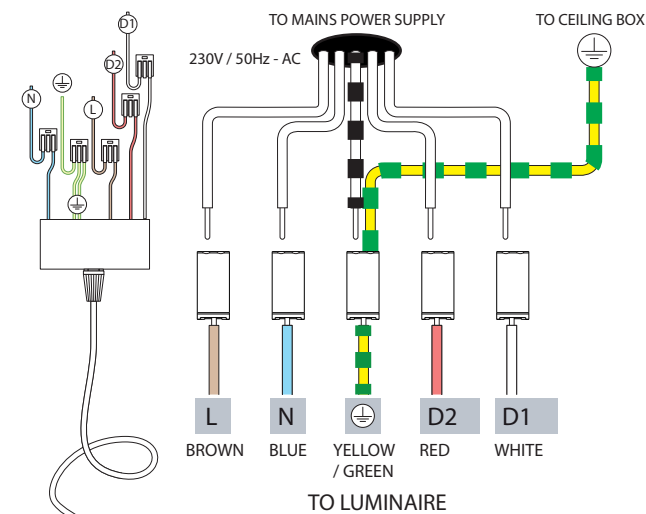

=> 2 WIRING POSSIBILITIES FOR SAME LUMINAIRE:

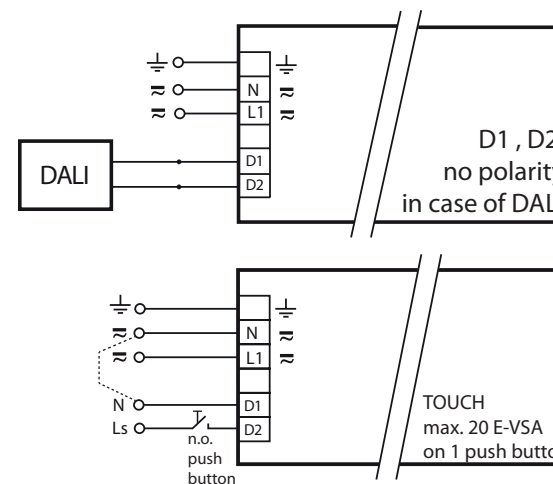

5 MOUNT CEILING BOX

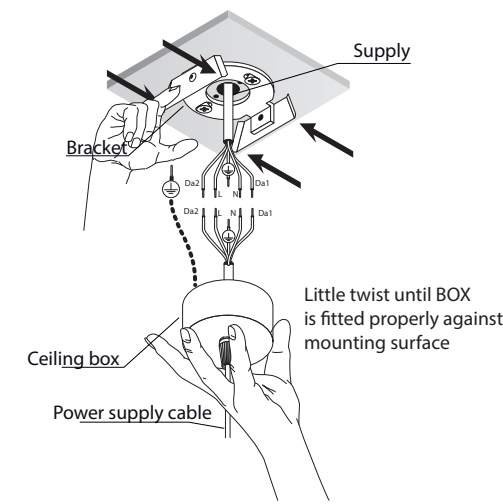

6 TURN ON MAINS POWER SUPPLY

4 .SUSPEND LUMINAIRE WITH 4 ADJUSTERS .CUT OFF 4 STEEL ROPES (leaving 15mm)

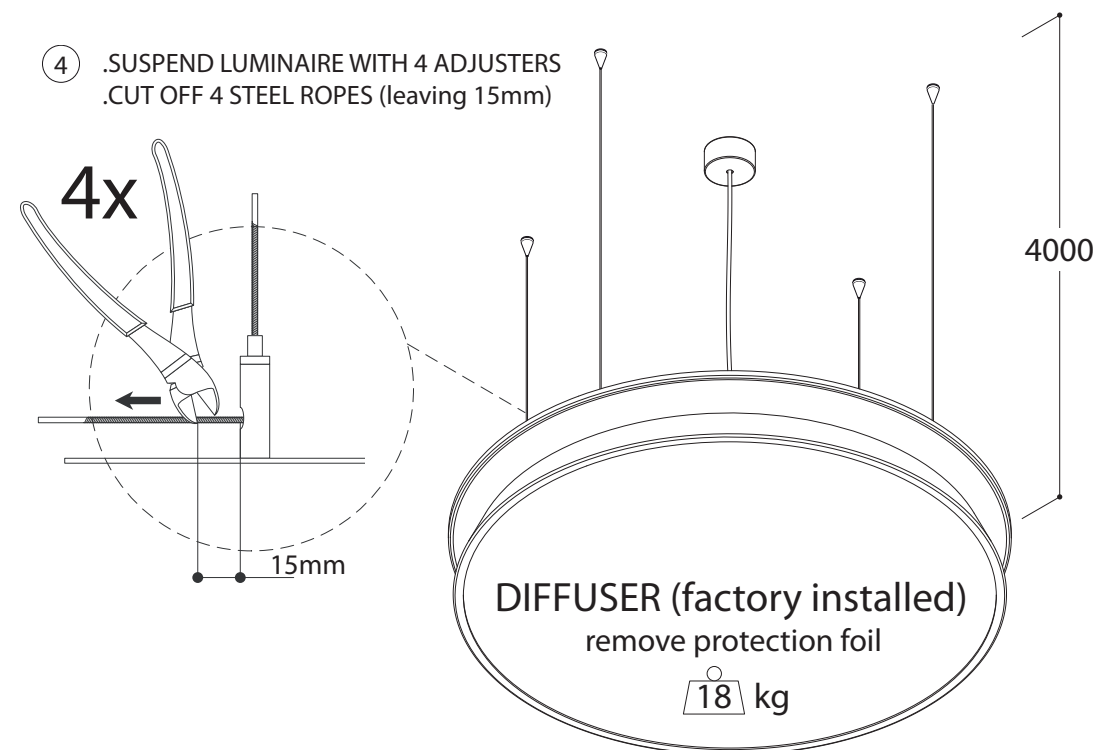

- NL** Installatie- en onderhoudsrichtlijnen m.b.t. de fabrieksgarantie.
- De plaatsing, de aansluiting en het uittesten van dit toestel dient steeds te gebeuren door een erkend elektro-installateur.
 - Dit toestel moet geïnstalleerd, verbonden en getest worden volgens de nationaal geldende reglementen op elektrische installaties.
 - De technische bijsluiter dient te worden beschouwd als een onderdeel van de algemene verkoopvoorwaarden van TAL nv.
 - De elektro-installateur is verantwoordelijk voor het gebruik van compatibele voorschakelapparatuur die voldoen aan de geldende IEC normen.
 - Reinig het toestel enkel met een zachte en lichtvochtige doek zonder reinigingsmiddel.
 - Schakel altijd eerst de elektriciteit uit alvorens het toestel te plaatsen en te installeren.
- EN** Installation and maintenance instructions regarding the manufacturer's warranty.
- Installation, connection and testing of this product must always be performed by a certified electrician.
 - This product must be installed, connected and tested in accordance with the applicable national regulations for electrical installations.
 - The technical manual must be regarded as part of the general sales conditions of TAL nv.
 - The electrical installer is responsible for the use of compatible control gear that meets the applicable IEC standards.
 - Only clean the device with a soft and slightly moist cloth without detergent.
 - Always switch off the electricity supply before installing and connecting the product.
- DE** Installations- und Wartungsanweisungen bezüglich der Herstellergarantie.
- Installation, Anschluß und Prüfung dieses Geräts soll nur von einem anerkannten Elektriker ausgeführt werden.
 - Dieses Gerät soll in Übereinstimmung mit den nationalen geltenden Vorschriften für Elektroinstallationen installiert, angeschlossen und geprüft werden.
 - Die technische Anleitung muß als Teil der allgemeinen Verkaufsbedingungen von TAL nv betrachtet werden.
 - Der Elektroinstallateur ist verantwortlich für die Verwendung von kompatiblen Betriebsgeräten, die den geltenden IEC-Normen entsprechen.
 - Reinigen Sie das Gerät nur mit einem weichen und leicht feuchten Tuch ohne Reinigungsmittel.
 - Schalten Sie den Strom immer aus, bevor Sie das Gerät installieren und anschließen.
- FR** Instructions d'installation et d'entretien concernant la garantie du fabricant.
- L'installation, la connexion et les essais de cet appareil doivent toujours être effectués par un électricien reconnu.
 - Cet appareil doit être installé, raccordé et testé conformément aux réglementations nationales pour les installations électriques.
 - La notice technique doit être considérée comme faisant partie des conditions générales de vente de TAL SA.
 - L'installateur électrique est responsable de l'utilisation d'un équipement de contrôle compatible qui satisfait aux normes CEI applicables.
 - Nettoyez l'appareil uniquement avec un chiffon doux et légèrement humide sans détergent.
 - Éteignez toujours l'électricité avant d'installer et de connecter l'appareil.